

TYPE SC

SC-60 SC-75 SC-100 SC-125

◆軽溝形鋼(リップ溝形鋼)材のシングル切断型
フォーミングラインに組み込み、走行切断型として、
また、プレス単発型として活用できます。

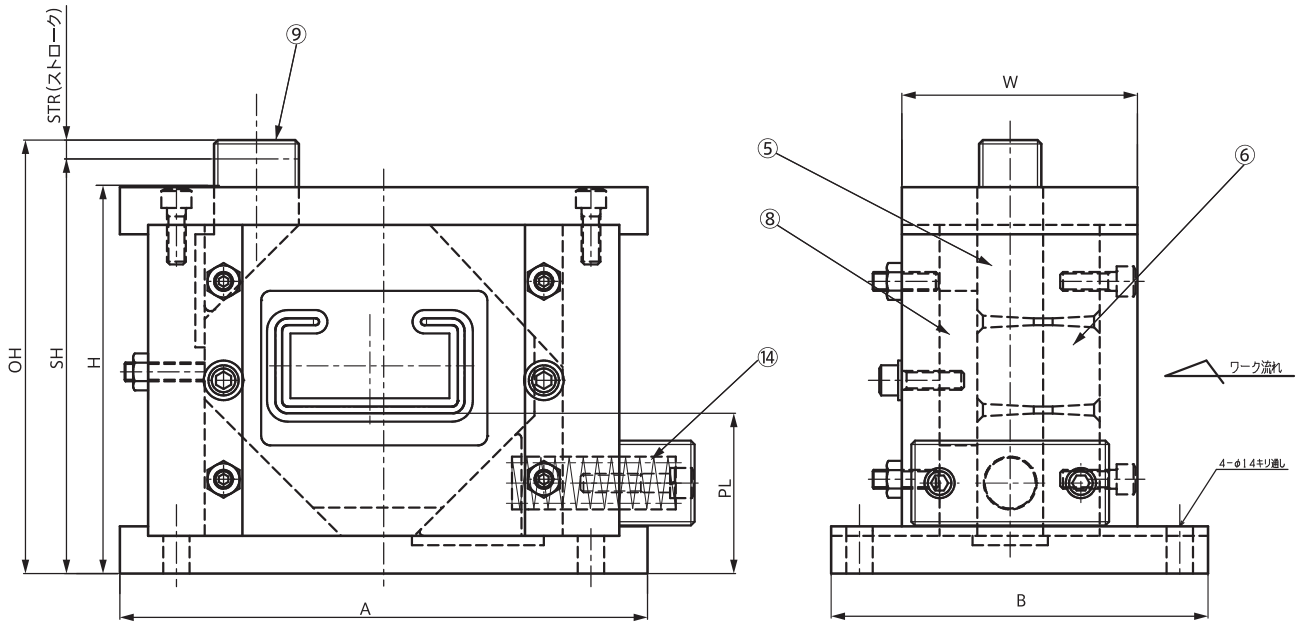
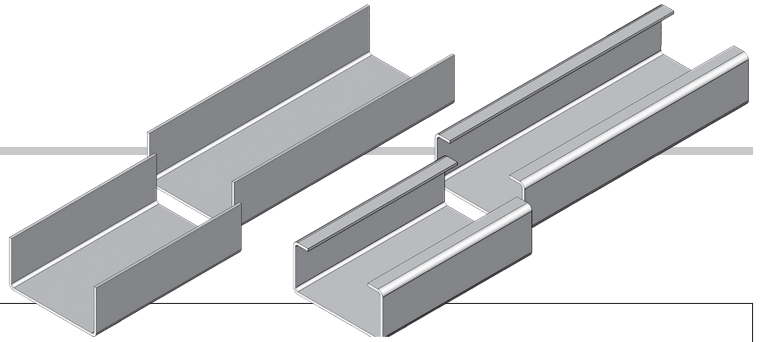

- | | |
|------------|-------------------|
| ① 下ベース | ⑧ リテーナ |
| ② フレーム (R) | ⑨ ノッカー |
| ③ フレーム (L) | ⑩ プッシャー |
| ④ フレーム上蓋 | ⑪ スプリング受けプレート |
| ⑤ 可動刃 | ⑫ プレート (下ベース用) |
| ⑥ 固定刃 | ⑬ プレート (フレーム R 用) |
| ⑦ ガイドブロック | ⑭ コイルスプリング |

寸法表

機種	OH	STR	SH	A	B	W	H	PL	適用部材
SC-60	225	10	215	260	200	120	200	85	60×30×10×2.3
SC-75	225	10	215	260	200	120	200	85	75×45×15×2.3
SC-100	230	10	220	280	200	125	205	85	100×50×20×3.2
SC-125	230	10	220	305	210	130	205	85	125×50×20×3.2

※適用部材に対する STR(ストローク)は1つの目安です。チャンネル材の材質(SUS・AL等)により、若干の変更がございます。