

# TU-丸パイプ穴あけ型

## ◆丸パイプ穴あけ型

- ・丸パイプ穴あけ用  
パイプ径、板厚及び穴径によりご提案いたします
- ・芯金とパンチを交換することで異なるパイプ径や  
穴径にも対応可（加工条件による）

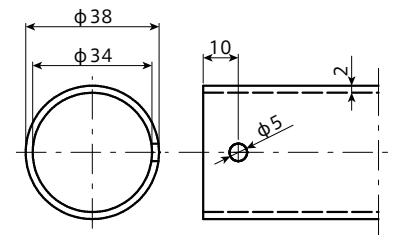
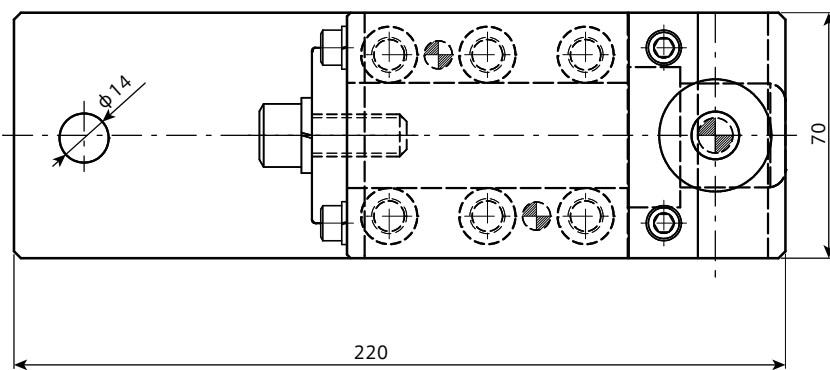
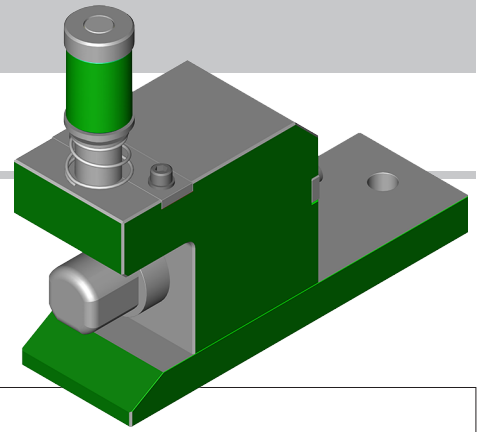

製品図 SUS304

例： $\phi 38 \times 2t$  の端部から  
10mm に  $\phi 5$  の穴をあける

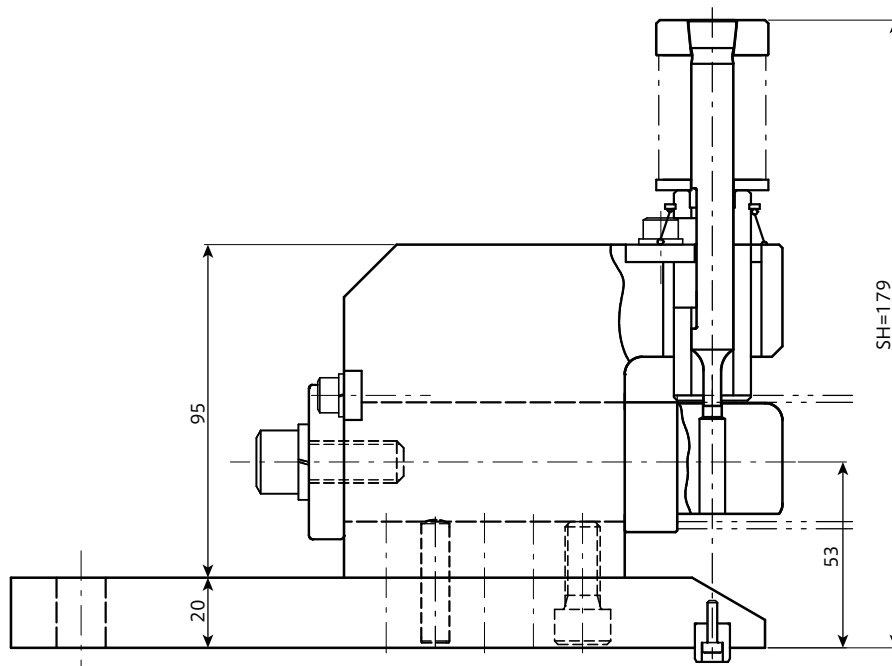

※図は XY テーブルに対応したもの（A-1 等と SH が同じ）  
DH が低いプレスでも、XY テーブルをセットしたまま使えます  
通常のプレスに取り付けられるようにも製作可能